

Zubehör Variacor®-Drehgelenk Für alle Druckluftwerkzeuge

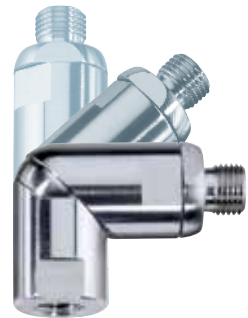

Variabel schwenkbar



Beispiel G 201 HV



Mehr Flexibilität

Das Variacor® Lufteinlass-Drehgelenk kann für alle Druckluftwerkzeuge und starren Schläuche eingesetzt werden.

System-Merkmale

- **Kosteneinsparung:** Kein Abknicken des Schlauches mehr, dadurch erhöhte Standzeiten
- **Arbeitskomfort:** Entlastung des Handgelenks, einfaches und flexibles Arbeiten
- **Effektivität:** Geringer Druckabfall, Anschluss direkt am Werkzeug, Schlauch und Werkzeug können ideal in Position gebracht werden

Maße

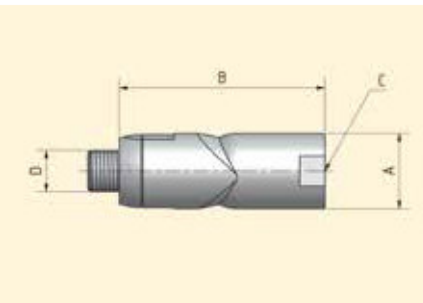

Anschluss	A	B	C Innengewinde	D Außengewinde
1/4" × 1/4"	24,0	67	G 1/4"	G 1/4"
3/8" × 3/8"	29,5	82	G 3/8"	G 3/8"
1/2" × 1/2"	29,5	82	G 1/2"	G 1/2"
3/4" × 3/4"	46,0	98	G 3/4"	G 3/4"
1" × 1"	46,0	98	G 1"	G 1"

Zubehör Variacor®-Drehgelenk 90° schwenkbar, 360° drehbar



Technische Daten

Anschluss	Gewinde	Durchflussmenge l/sec	Gewicht g	Ø innen mm	Bestell-Nr.
1/4" × 1/4"	innen / außen	12	72	7	60001-60-6
3/8" × 3/8"	innen / außen	30	126	11	60001-61-6
1/2" × 1/2"	innen / außen	30	132	11	60001-62-6
3/4" × 3/4"	innen / außen	52	358	16	60001-63-6
1" × 1"	innen / außen	52	372	16	60001-64-6

Max. Betriebsdruck 10 bar. Temperaturbereich min. – max.: –10 bis +70 °C.

