

# Abziehersätze

Praktische und tragbare Abziehersätze, die Sie überall hin begleiten.





## Push-Puller®-Satz, 10 Tonnen Nennlast –

Bestehend aus drei gängigen Power Team-Abziehern in einem vielseitigen Satz, praktisch verpackt in einem Gerätekoffer aus Kunststoff. Die Werkzeuge dieses Satzes ermöglichen den Ausbau von Zahnrädern, Lagern und anderen Teilen mit Gewindebohrung, ohne das Werkstück zu beschädigen. Ideal für die Wartung geländegängiger Maschinen und Ausrüstungen im Bauwesen.

**Mehrweck-Abziehersatz** – Mit diesem neuen Abziehersatz haben Sie für jede Aufgabe immer das richtige Werkzeug zur Hand. Mit einem Schlagabzieher (2,2 kg), Nabenabzieher, zwei Power Team Grip-O-Matic®-Abziehern, einer Abziehplatte und einem Zahnrad- und Scheibenabzieher, alles zusammen in einem praktischen Kunststoffkoffer.

**Backenabziehersatz mit Verriegelung** – Aus den Einzelteilen dieses Satzes lassen sich verschiedene Abzieher für eine Vielzahl von Anwendungen zusammenstellen. Durch Drehen der Brücke werden die Backen am Werkstück festgezogen. Wird mit einer 2-armigen und einer 3-armigen Brücke geliefert; mit drei langen und drei kurzen Backen, alles zusammen in einem Kunststoffkoffer. Zum einfachen Ausbau von Zahnrädern, Lagern und vielen anderen eingepressten Teilen.

LAGERWARTUNG

Bestell-Nr.	Inhalt	Beschreibung						
<b>1180</b> Push-Puller®-Satz, 10 Tonnen Druckkraft; in Kunststoffkoffer. Gewicht 11,4 kg. 	927	Push-Puller®-Abzieher (10 t), Abziehtiefe 213 mm, Spreizweite 54 mm bis 184 mm.  Einschl. Abziehstangen (171 mm). Weitere Größen separat erhältlich (siehe Seite 197).						
	522	Zahnrad- und Scheibenabzieher; Spreizweite bei Verwendung von 12,7 mm langen Kopfschrauben: 50,8 bis 197 mm. Schrauben nicht im Lieferumfang enthalten.						
	7393	Zahnrad- und Scheibenabzieher; mit 140 mm Standard-Druckspindel und 330 mm Spezial-Druckspindel. Komplett mit zwei Sechskantschrauben (3/8-Zoll-16-Gewinde, Länge 76,2 mm). Spreizweite: 38 bis 180 mm.						
<b>1181</b> Mehrweck-Abziehersatz Gewicht 11,4 kg. 	1177	Schlagabzieher mit 2,2 kg Hammer, 2-armiger und 3-armiger Brücke. Umkehrbar: Kann zwei- oder dreiarbig für Innen- oder Außenabzieharbeiten eingesetzt werden.						
	7208	Nabenabzieher. Mit Ersatz-Feststellmutter für die Verwendung mit dem Schlagabzieher Nr. 1177.						
	1023/2/3-armiger Grip-O-Matic®-Kombinationsabzieher (2 t). Max. Abziehtiefe 86 mm, max. Spreizweite 121 mm.							
	1027	2/3-armiger Grip-O-Matic®-Kombinationsabzieher (5 t). Max. Abziehtiefe 140 mm, max. Spreizweite 178 mm.						
	7393	Zahnrad- und Scheibenabzieher mit 140 mm langer Spindel. Mit zwei Sechskantschrauben, 3/8-Zoll-16 x 76 mm. Spreizweite: 38 bis 108 mm.						
1122	Lagerabziehplatte, geeignet für Abzieher Nr. 1027 und Nr. 7393. Max. Abziehtiefe 50,8 mm, min. Spreizweite 3 mm.							
<b>1182</b> Backenabzieher, Gewicht 3,1 kg. 	<b>2-armig</b>		<b>Spreizweite 3-armig</b>					
	Bestell-Nr. Abzieh-backen	Innen* min. (mm)	Max. (mm)	Außen min. (mm)	Max. (mm)	Innen* min. (mm)	Max. (mm)	Außen min. (mm)
44195	38	114	19	127	38,1	121	25,4	114
44148	70	140	19	191	83	159	25,4	159

\* In Verbindung mit einem Schlaghammer auch für Innenabzieharbeiten geeignet.

## Abziehersätze WERKZEUGSCHRÄNKE

**10 Tonnen Nennlast**  
Push-Puller®-Abzieher,  
 $\frac{2}{3}$ -armige Abzieher und  
Spezialabzieher

Immer den richtigen Abzieher zur Hand, vor unbefugtem Zugriff geschützt.

LAGERWARTUNG



IPS10B

### Abziehersatz mit Werkzeugschrank, 10 Tonnen Druckkraft –

Dieser Abziehersatz ist nahezu unübertroffen in seiner Vielfalt. Der stabile, abschließbare Werkzeugschrank enthält Abzieher, Zubehörteile und zusätzliche Abziehbacken für eine Vielzahl von Anwendungen. Der Werkzeugschrank kann an der Wand, auf einem Ständer oder auf einer Werkbank montiert werden.

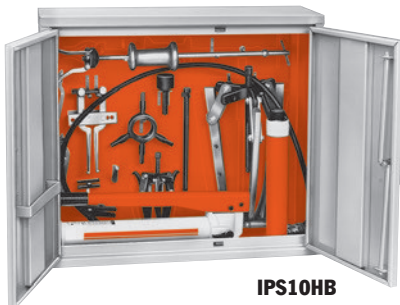

IPS10HB

### Hydraulischer/mechanischer Abziehersatz mit Werkzeugschrank, 10 Tonnen Druckkraft –

Dieser stabile, abschließbare Werkzeugschrank aus Metall enthält sowohl hydraulische als auch mechanische Abzieher einschließlich Zubehör. Der robuste Werkzeugschrank sorgt für eine übersichtliche Aufbewahrung und schützt Ihr Werkzeug vor unbefugtem Zugriff!

- Mit diesem kompletten Abziehersatz mit Werkzeugschrank haben Sie immer den richtigen Abzieher zur Hand und schützen Ihr Werkzeug gleichzeitig vor unbefugtem Zugriff.
- Unübertroffen vielseitig.
- Robuster, abschließbarer Werkzeugschrank.
- Zur Wand-, Ständer- oder Werkbankmontage.

Bestell-Nr.	Inhalt	Beschreibung
<b>IPS10B</b> Werkzeugschrank (654 x 749 x 254 mm) mit Werkzeug- und Adaptertafel und Werkzeugsatz. Gewicht 44,5 kg.	927	Push-Puller®-Abzieher (10 t) mit 172 mm Stangen
	1027	2/3-armiger Kombinationsabzieher (5 t)
	1037	2/3-armiger Kombinationsabzieher (7 t)
	1101	400 mm Abziehstangen (Paar)
	1122	Lagerabziehplatte
	1123	Lagerabziehplatte
	1152	Innenabzieher
	7393	Zahnrad- und Scheibenabzieher
	8005, 8006, 8007, 8010 8013, 8015, 8019	Gewindeadapter mit Außen- und Innengewinde (je 2 St.)
	8035, 8037, 8038, 8039, 8040	Innengewindeadapter
	8050 bis 8053	Wellenschutz
	8057 bis 8062	Druckstückadapter
	43892	Lange Abziehbacken für Nr. 1037 (3 Stück)
	212867	Werkzeugschrank, Werkzeug- und Adaptertafel
	<b>IPS10HB</b> Werkzeugschrank (654 x 749 x 254 mm) mit Werkzeugaufbau, Abziehern und Hydraulik. Gewicht 44,5 kg.	*PH103C
1027		2/3-armiger Kombinationsabzieher (5 t)
1042		2/3-armiger Kombinationsabzieher (13 t)
1177		Schlagabzieher
44148		3 Abziehbacken für Schlagabzieher (114 mm)
44195		3 Abziehbacken für Schlagabzieher (76 mm)
36578		Geschlitzte Abziehbrücke für Schlaghammer
27315		Dichtungshaken für Schlagabzieher
1152		Innenabzieher (Spreizweite 38 mm bis 152 mm)
24832		Druckspindel für Nr. 1152
215315	Werkzeugschrank und Werkzeugaufbau	

\* Siehe Seite 212.

# Abziehersätze

## MECHANISCH

### 10 und 17,5 Tonnen

LAGERWARTUNG

**Mechanischer Abziehersatz, 10 Tonnen Nennlast** – Dieser Abziehersatz enthält alles, was Sie zum Abziehen von Zahnrädern, Lagern usw. benötigen. Einschließlich Abziehern, Vorrichtungen und vielen Zubehörteilen.



IPS10M

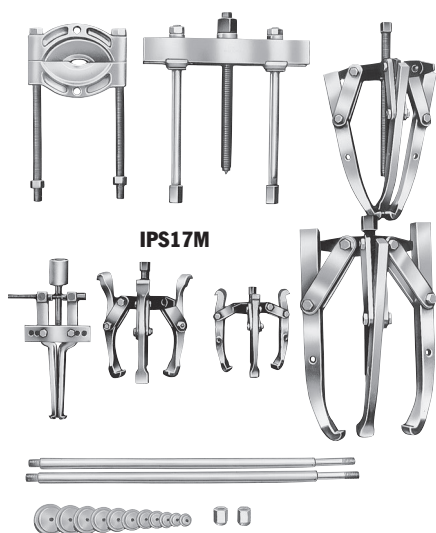

IPS17M

### Mechanischer Abziehersatz, 17,5 Tonnen Nennlast

– Die Abzieher und Zubehörteile dieses Satzes eignen sich für eine Vielzahl von Anwendungen, einschließlich der schnellen und einfachen Durchführung von Wartungsarbeiten, die den Aus- und Einbau eingepresster Teile erfordern.

#### Mechanischer Abziehersatz

##### Bestell-Nr.

##### Inhalt Abzieher

##### Inhalt Zubehör

#### IPS10M

10 Tonnen Nennlast  
Gewicht 24 kg

- 927** Push-Puller®-Abzieher (10 t) mit 171 mm Stangen
- 1023** 2/3-armiger Kombinationsabzieher (2 t)
- 1026** 2/3-armiger Kombinationsabzieher (5 t)
- 1027** 2/3-armiger Kombinationsabzieher (5 t)
- 1037** 2/3-armiger Kombinationsabzieher (7 t)
- 1178** Schlagabziehersatz

- 8075** Druckstückadaptersatz
- 8044** Innengewinde-Adaptersatz
- 8035** Innengewinde-Adapter: 1/2-Zoll-20 x 5/8-Zoll-18
- 1151** Abziehvorrichtung für Lagerschalen
- 1121** Lagerabziehplatte
- 1122** Lagerabziehplatte
- 1123** Lagerabziehplatte
- 1101** Abziehstangen für Nr. 927, 400 mm lang (Paar)

#### IPS17M

17,5 Tonnen Nennlast  
Gewicht 52,7 kg

- 938** Push-Puller®-Abzieher (17,5 t) mit 241 mm Stangen
- 1027** 2/3-armiger Kombinationsabzieher (5 t), lange Stangen
- 1037** 2/3-armiger Kombinationsabzieher (7 t)
- 1041** 2/3-armiger Kombinationsabzieher (13 t)
- 1045** 3-armiger Abzieher (17,5 t)

- 8075** Druckstückadaptersatz
- 1105** Abziehstangen (572 mm) für Nr. 938
- 1130** Lagerabziehplatte
- 1151** Abziehvorrichtung für Lagerschalen
- 8038** Innengewinde-Adapter: 5/8-Zoll-18-F x 3/4-Zoll-16-F (2 St.)