

- Volle außermittige Belastung ohne Knicken oder Durchbiegen über die gesamte Breite des oberen Rahmens zuverlässig.
- Lichte Maße von bis zu 1.067 x 914 mm (HxB) erleichtern das Einrichten sperriger Werkstücke.
- Die Höhe des Pressenbettes ist mit Hilfe einer Seilwinde problemlos einzustellen; eine Lastdruckbremse verhindert das Absinken des Bettes und das Drehen der losgelassenen Kurbel.
- Pressen mit einfachwirkendem Zylinder wahlweise mit zweistufiger Handpumpe, Elektro-Hydraulikpumpe oder Druckluft-Hydraulikpumpe. Alle Modelle mit doppeltwirkendem Zylinder mit Elektro-Hydraulikpumpe.
- Mit Fernsteuerung für freie Sicht von allen Seiten sowie die präzise Steuerung der Kolbenbewegung über Knopfdruck.
- Für Spezialanwendungen auch in horizontaler Lage einsetzbar (Stützen nicht im Lieferumfang enthalten).

Presse H-RAHMENPRESSE

55 Tonnen
Pressen

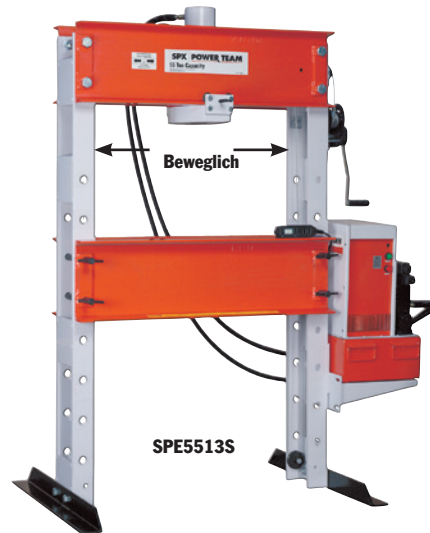

Manometer und Anschlussarmaturen im Lieferumfang enthalten.

ELEKTRISCHE PUMPENSPEZIFIKATION

PE17 Series – 0,4 Kw, 220 volt, 50 Hz, einphasig.

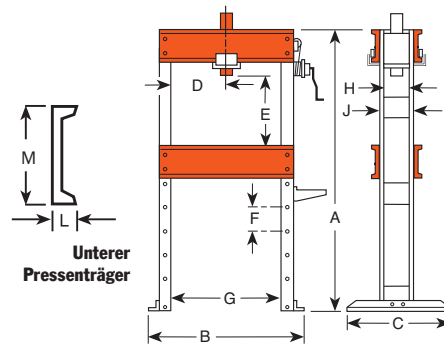

Nr. SF50 – Einspannvorrichtungen für Richtarbeiten für 55-Tonnen-Werkstattpressen oder 80-Tonnen-Rollbettpressen (je 2 Stück). Gewicht 47,2 kg. **Nicht Teil des Pressenaufbaus, bitte separat bestellen.**

WERKSTATT-AUSRÜSTUNG

ABMESSUNGEN

A (mm)	B (mm)	C (mm)	D* (mm)	E (mm)	F (mm)	G (mm)	H (mm)	J (mm)	L (mm)	M (mm)	Standfläche Boden (mm)
1.829	1.232	914	83-832	152-1.067	152	914	171	203	76	305	1.232 x 914

*seitlicher Verschiebeweg

BESTELLINFORMATIONEN

Presskraft (Tonnen)	Verwendeter Zylindertyp	Hub (mm)	Zylindermodell	Bestell-Nr.	Speed (mm/min.)††	Pumpen-typ	Ventil-typ	Pumpen-modell‡	Gewicht (kg)
55	Einfachwirkend	159	C556C	SPA556	114	Druckl.	2-Wege-Fußventil	PA6	318
55	Einfachwirkend	159	C556C	SPM556	5,8 mm/Hub	Hand	2-Wege	P159	323
55	Einfachwirkend	337	C5513C	SPM5513	18,9 mm/Hub	Hand	2-Wege	P460	435
55	Einfachwirkend	159	C556C	SPE556	551	Elektr.	2-Wege††	PE172-E220	333
55	Einfachwirkend	337	C5513C	SPE5513	551	Elektr.	2-Wege††	PE172-E220	444
55	Einfachwirkend	337	C5513C	SPE5513S	620	Elektr.	3-Wege†	PE172S-E220	478
55	Doppeltwirkend	333	RD5513	SPE5513D	551	Elektr.	4-Wege	PE174-E220	450
55	Doppeltwirkend	333	RD5513	SPE5513DS	1.679	Elektr.	4-Wege†	PE554S-E220	505

* Rahmen wird montiert geliefert.

† Magnetventil mit 24-V-Handfernsteuerung.

†† Hält den Druck bei abgeschaltetem Motor. Zusätzlich mit automatischer Druckentlastung. Wird mit Motorfernsteuerung (3,1 m) geliefert.

††† Nennleistung basiert auf 7 und 700 bar der Pumpenspezifikation. Die tatsächliche Geschwindigkeit ist abhängig von den Einsatzbedingungen.

‡ Standardpumpe. Andere Power Team-Pumpen sind auf Wunsch lieferbar. Geräuschpegel im Leerlauf und bei 700 bar: PE172—67/81 dBA; gemessen von allen Seiten bei 0,9 m Abstand.

PRESSEN, ZUBEHÖR

Seiten 134-135