

Presse

H-RAHMENPRESSE

Ständerdurchgang
und „Economy“,
25 Tonnen
Pressen

WERKSTATT-AUSRÜSTUNG

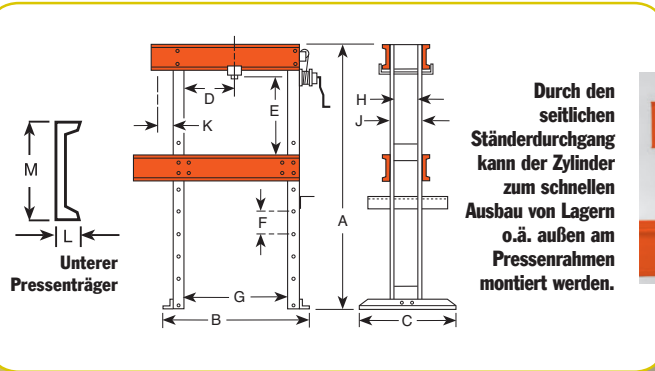
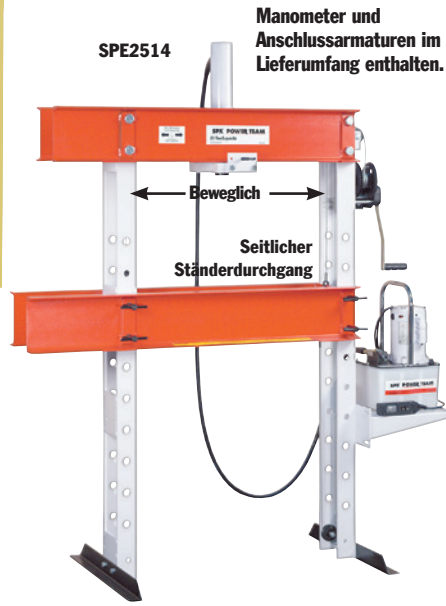

PRESSEN MIT SEITLICHEM STÄNDERDURCHGANG

- Der seitliche Ständerdurchgang ermöglicht den Einsatz als H- oder C-Rahmenpresse; der Zylinder kann für Arbeiten an sperrigen Werkstücken, die nicht zwischen die Ständerprofile passen, außen am Pressenrahmen montiert werden.
- Diese Pressen sind auch mit Fernsteuerung erhältlich, die dem Bediener freie Sicht von allen Seiten sowie die präzise Steuerung der Kolbenbewegung über Knopfdruck ermöglicht.
- Volle außermittige Belastung über die gesamte Breite des oberen Rahmens zulässig.

„ECONOMY“-PRESSEN

- Robust und preisgünstig. Geeignet für viele Arbeiten, die sonst „große Pressen“ übernehmen; ideal für eine Vielzahl alltäglicher, „zwischenstufen“ anfallender Arbeiten. (Hinweis: Der Kolbenhub ist bei den „Economy“-Pressen auf 159 mm begrenzt.)

PRESSEN MIT STÄNDERDURCHGANG UND „ECONOMY“-PRESSEN

- Problemlose Höhenverstellung des Pressenbettes mit Hilfe einer Seilwinde. Kein Absinken des Bettes beim Loslassen der Kurbel.
- Antrieb für schnellen Zylindervorlauf über zweistufige Hydraulik-Handpumpe, Elektro-Hydraulikpumpe oder Druckluft-Hydraulikpumpe möglich.

ELEKTRISCHE PUMPENSPEZIFIKATION

PE17-Reihe – 0,37 kW, 220 V, 50 Hz, einphasig.



ABMESSUNGEN

A (mm)	B (mm)	C (mm)	D* (mm)	E (mm)	F (mm)	G (mm)	H (mm)	J (mm)	K (mm)	L (mm)	M (mm)	Standfläche Boden (mm)
1.727	1.092	711	76-737	175-1.102	114	813	140	165	178	64	203	1.092 x 711

*seitlicher Verschiebeweg

BESTELLINFORMATIONEN

Presskraft (Tonnen)	Verwendeter Zylindertyp	Hub (mm)	Zylindermodell	Bestell-Nr.	Speed (mm/min.) ^{††} Vorlauf	Speed (mm/min.) ^{††} Pressen	Pumpen-typ	Ventil-typ	Pumpenmodell [‡]	Gewicht (kg)
Pressen mit seitlichem Ständerdurchgang										
25	Einfachwirkend	362	C2514C	SPA2514	249	30	Druckl. 2-Wege-Fußventil	PA6	PA6	309
25	Einfachwirkend	362	C2514C	SPM2514	12,4 mm/Hub	0,8 mm/Hub	Hand	Last - Freigabe	P159	314
25	Einfachwirkend	362	C2514C	SPE2514	1.184	84	Elektr.	2-Wege ^{††}	PE172-E220	301
25	Einfachwirkend	362	C2514C	SPE2514S	1.321	102	Elektr.	3-Wege [†]	PE172S-E220	344
25	Doppeltwirkend	362	RD2514	SPE2514DS	1.321	102	Elektr.	4-Wege [†]	PE174S-E220	357
„Economy“-Pressen										
25	Einfachwirkend	159	C256C	SPA256	249	30	Druckl. 2-Wege-Fußventil	PA6	PA6	197
25	Einfachwirkend	159	C256C	SPM256	3,0 mm/Hub	0,8 mm/Hub	Hand	Last - Freigabe	P59	205
25	Einfachwirkend	159	C256C	SPE256	1.184	84	Elektr.	2-Wege ^{††}	PE172-E220	210

† Magnetventil mit 12-V-Handfernsteuerung.

†† Hält den Druck bei abgeschaltetem Motor. Zusätzlich mit automatischer Druckentlastung. Wird mit Motorfernsteuerung (3,1 m) geliefert.

††† Nennleistung basiert auf 7 (ND) bzw. 700 bar (HD) der Pumpenspezifikation. Die tatsächliche Geschwindigkeit ist abhängig von den Einsatzbedingungen.

‡ Standardpumpe. Andere Power Team-Pumpen sind auf Wunsch lieferbar. Geräuschpegel im Leerlauf und bei 700 bar: PE172 –67/81 dBA; gemessen von allen Seiten bei 0,9 m Abstand.