

Werkstattpressen C-RAHMENPRESSE

25 Tonnen
Presse

WERKSTATT-
AUSBRÜSTUNG

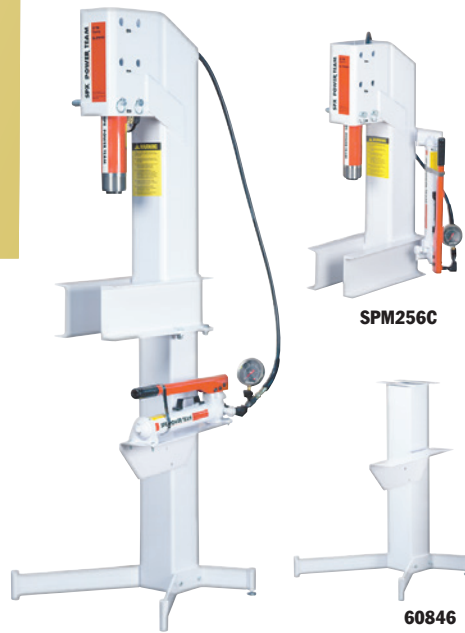

- Montage wahlweise auf einer Werkbank oder auf einem Fußgestell (nicht serienmäßig).
- Platzbedarf bei Werkbankmontage unter 1,4 m³; mit Fußgestell (nicht serienmäßig) nur 0,4 m³.
- Der seitliche Ständerdurchgang erleichtert das Zuführen und Entnehmen von Werkstücken.
- Der Druckzylinder kann auf drei praktische Arbeitshöhen eingestellt werden; lichte Höhe bis zu 514 mm.
- Der Hub des Zylinders beträgt 159 mm; Antrieb durch eine zweistufige P59-Handpumpe.
- **Fußgestell Nr. 60846** – Stabiles Unterteil für die Presse 60846. Mit Halterung für die seitliche Montage der Pumpe am Fußgestell. Gewicht 34,5 kg.

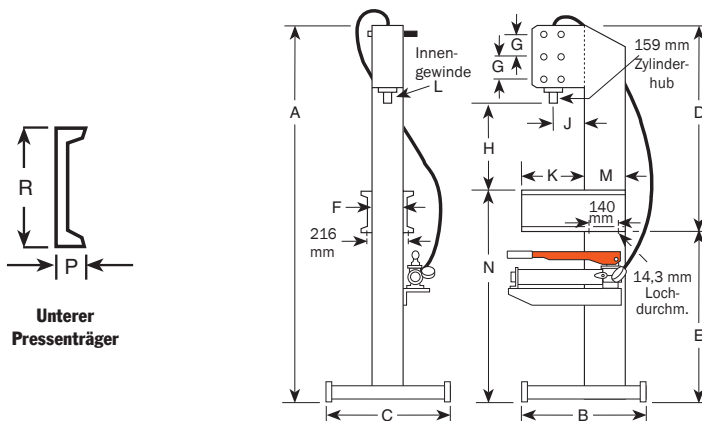

ABMESSUNGEN

| A | B | C | D | E | F | G | H (Zyl. eingefahren) | J | K | L | M | N | P | R | Standfläche |
|-------|-----|-----|-------|-----|-----|-----|----------------------|-----|-----|---------|-----|-------|----|-----|-------------|
| 1.972 | 622 | 610 | 1.057 | 914 | 152 | 127 | 260, 387, 514 | 165 | 318 | 1½ - 16 | 203 | 1.092 | 51 | 178 | 610 x 622 |

BESTELLINFORMATIONEN

| Nennlast | Verwendeter | Hub | Zylinder- | Bestell- | Geschwindigkeit | Pumpen- | Pumpen- | | |
|----------|-----------------|------|-----------|-----------------|-----------------|----------------|---------|---------|---------|
| (Tonnen) | Zylindertyp | (mm) | modell | Nr. | Eilhub** | Krafthub | typ | | |
| 25 | Einfach-wirkend | 159 | C256C | SPM256C* | 3,3 mm/ Hub | 0,8 mm/ Hub | Hand | | |
| | | | | | | | modell | Pumpen- | Pumpen- |
| | | | | | | | | modell | Gewicht |
| | | | | | | | | P59 | (kg) |
| | | | | | | | | | 108 |



* SPM256C ohne Fußgestell Nr. 60846.

** Nennleistung basiert auf Pumpenspezifikationen. Die tatsächliche Geschwindigkeit ist abhängig von den Einsatzbedingungen.